

# 京劇道具製作經驗談

## 一、前言

內人在很偶然的機會接觸到松山社大京劇班，趙老師是京劇界國寶級的旦角兒。約一年前，上課教的戲曲是「西廂記」，描述主角崔鶯鶯的一段姻緣，被親娘拆散。劇中崔鶯鶯在表演這段戲曲到最後會激動得把手上敬酒的貴妃杯往地上摔。內人在課堂上用手機拍了三張老師教學時使用的貴妃杯道具，回來問我可不可以試做一個可摔的杯子。看著這幾張隨手拍又無對照尺寸的照片，不但要做出類似的杯子還要耐摔。於是開始思考，先用 Sketchup 模擬出它的 3d 樣子，再去想該用那種材質最合適，也開始了我試做京劇道具的經驗之旅。



後來看到老師在後續所教的戲曲中，又出現紅櫻槍、令牌及雲帚等道具，覺得蠻有趣的，就都去挑戰試做看看。做出的東西也多少有幾分相似，最重要的是，每種成品，都盡量去利用手上多年來留存的舊有材料或去找尋別人用剩的廢料來替用，所以幾乎沒花到什麼材料費，只是時間成本倒是花了不少。不過每當完成一種成品，或看到同學拿著這些道具在練習時，內心還是有一點點的成就感。

## 二、各道具製作心路歷程

### 1. 貴妃杯

關於老師手上的貴妃杯道具，我拿到的資訊只是三張不同角度的照片，所以第一件事，是去設法模擬出這個杯子可能的實體樣子。記得 Sketchup 有個可愛的媒合照片功能，就是利用照片建立 3d 建物功能，三年前就曾在電子報文章介紹過。原道具杯子上用細線勾勒出一個壽字做裝飾，為了簡化，就準備只用照片貼圖替用。杯子上下的正方形、斜面、高度及耳朵相對尺寸繪出後，再以老師道具上杯口尺寸 9.5cm 為準來製作。由於杯子需耐摔，想想大概以紙類來做最合適，最後選擇舊有卷宗夾的厚紙板來試做。



杯子形狀主體是梯體，就依所繪 3d 圖去拆解，繪製展開圖，推測厚度可能兩層來黏合比較合適。至於手把耳朵，也要能耐摔，就決定用一側整個面積大

的紙片跟耳朵成為一體來跟主體黏合，相信強度應該足夠。手把耳朵另再塞黏兩片進去，四片黏起來之厚度強度事後也證明好拿又耐摔。

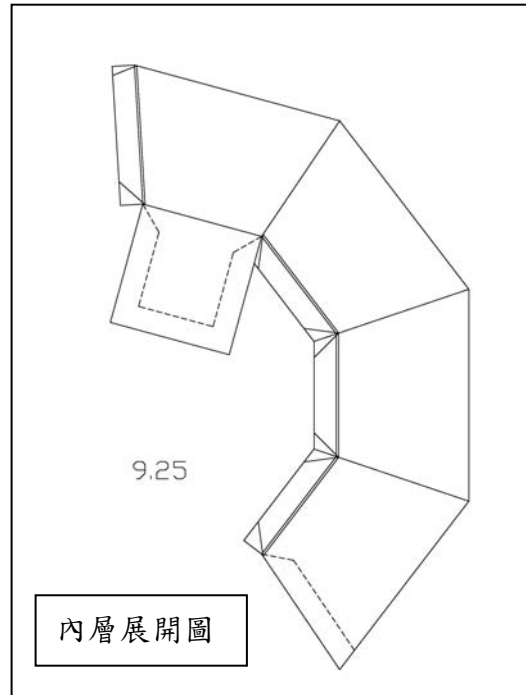
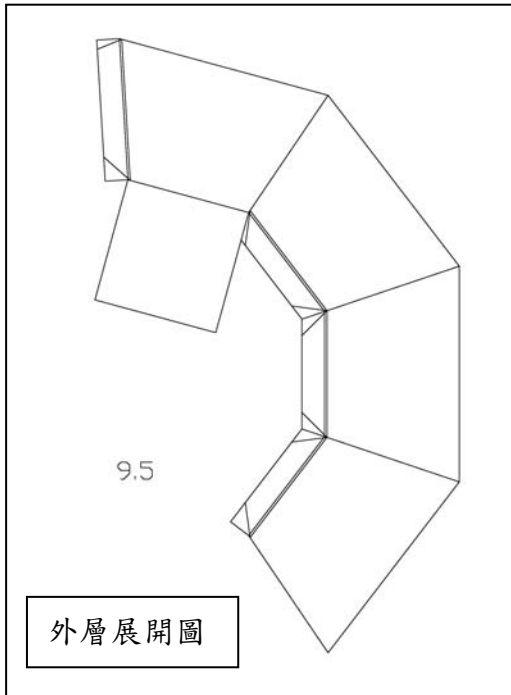

用卷宗夾厚紙板，依上兩圖各裁切一張，摺成內外兩層方紙杯再黏合在一起。右圖耳朵就直接使用所需顏色卷宗夾紙板製作，兩片梯形黏在一面杯側上，耳朵處再各加兩片耳朵，也就是增厚 3mm 左右。最後再印一張外包裝，貼滿耳朵外的區域上，就完成一只貴妃杯道具了。

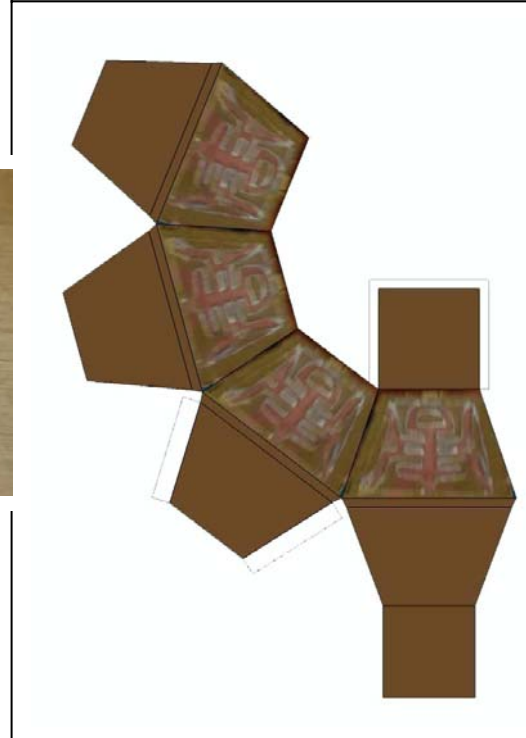
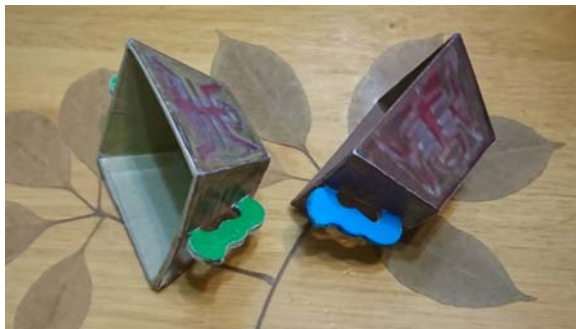
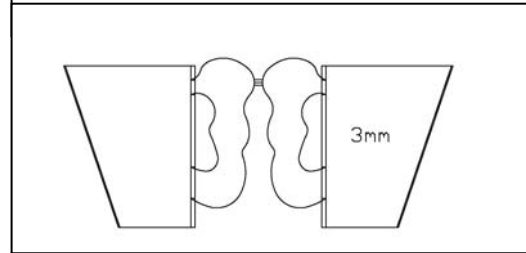

製作杯子主體，都是裁切直線，唯有裁切耳朵是曲線，一個杯子需裁 8 個有曲線的耳朵，是最花時間的一處。總共雖只做了 11 個杯子提供同學練習用，由照片模擬去設計到製作完成，前前後後也花了我好幾週時間。

## 2.紅櫻槍

一個多月後，老師在示範耍武功時，出現了另一種道具—紅櫻槍。以前雖曾看到舞台上這種槍頭鈍鈍的道具，覺得有點醜，從沒去仔細看。有了上回做貴妃杯經驗，對道具有不同觀感，就去網上找相關圖片來試做看看。覺得整體結構似乎也算單純，只有槍頭有點立體造型需克服。看每支細節也不盡相同

就找一支槍頭來描繪模仿大致的形狀與尺寸。槍頭材料取捨也想半天，直接用木塊雕刻最簡易，可是所費工夫太大。恰巧那幾天家門前路邊水溝蓋在翻修，看其使用硬保麗龍材當填縫處模板料，就撿幾



塊剩料來配合木板塊試做，薄木板塊切成大致形狀，立體凹凸造型就用黏在板塊上的硬保麗龍來雕塑，最後噴上銀漆，雖還不像但已有一點味道了。

另外一個問題是槍桿材料，據說實際道具都是用藤條做的，太貴也由於大原則是利用舊料。所以仍採用替代品，先是在樓下找到清潔本公寓工班丟棄的掃把實木桿來做，做好後卻為了矯正一點彎度，火烤彎直作業失誤，斷了，嘔半天。只好再去找替代品，最後在環保作業工班那邊要到一根有包薄金屬皮的實木桿件，可能也是原拖把掃帚之類的桿子，消毒後勉強拿來使用。當然槍桿槍頭連結處也是去找舊血糖試劑膠瓶或不知名套管等來做連接，此部分就忽略不去再做裝飾了。看網路照片，整個桿件上有紅白或黑白條紋裝飾，這部分就只好去利用日常黏檔案夾背側的布膠帶來包覆了。至於槍頭槍桿連接處有裝飾的鬚鬚，就很簡單的用塑膠繩刷成細條狀來做而已。

做好一支紅櫻槍，拿去給老師評估，老師耍弄一兩下後，只說一句話 "有點太沉了"，才體會到原來道具不是真兵器，必須用最輕巧方式來製作，才合適在舞台上舞弄，不致耗費武旦太多精力。我所找的槍桿替用材料有外包薄金屬的確太堅固也太沉重了。所以此個案算是失敗，不過也仍然有得到一些經驗就是。



### 3. 令牌

今年元月下旬，突然接到內人電話，說老師麻煩我過去教室一趟。老師拿出一支紅柄木製綠底有七星圖陣的令牌，問是不是可幫忙做個兩支。當下就用手機拍了幾張照片，旁邊放我的老人卡當尺寸對照。回家後才來研究如何做。

因令牌主體厚度有變化，側邊有小圓弧，紅木柄則是柱形有大圓角。當然用整塊木料來修整最單純了，但是因為沒合適木工削切工具，只好思考替代材料。最後嘗試用做貴妃杯的相同材料，採用卷宗夾厚紙板，多層黏起來，並依厚度變化縮減版面尺寸，解決令牌主牌面厚度有變化之需求。A4 卷宗夾尺寸較小，裁不全整個牌面及手柄的長度，所以

需檢討如何交錯搭接黏著，因此花許多功夫在裁切及黏合作業上。紅柄部分為了結構強度，決定加個外套紙管，令牌主體到紅柄處後，縮小尺寸，使能插入紙套管中。各層切割板面如右圖。前面提到因為卷宗夾厚紙板不夠長，所以各層都分裁成兩段，各層接點錯開以維持黏結斷點不在同一處。

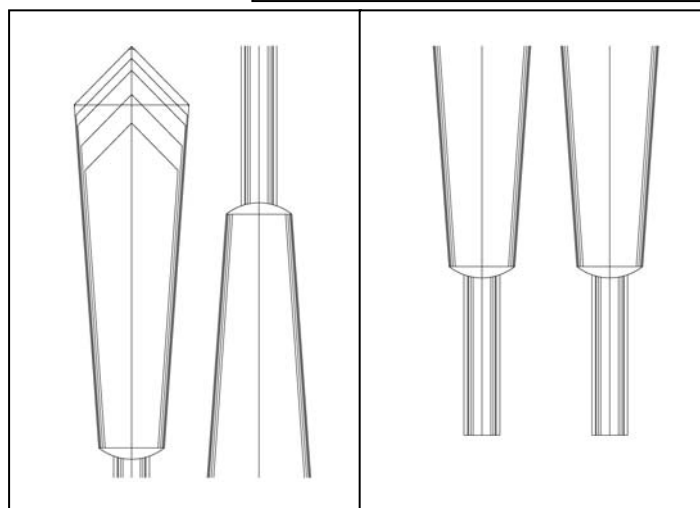
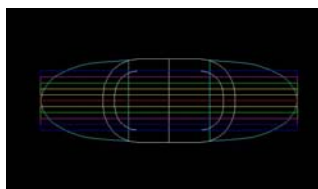

手柄處擬使用的紙筒材料，是去找到民國七十年左右在水里做新中橫時，全錄影印機內清除滾筒上剩餘碳粉的清潔紙用的圓硬紙捲軸，該圓紙捲軸用萬力夾硬夾出大圓角後，與道具木紅手柄斷面蠻接近。上圖是繪圖模擬手柄斷面內大概可塞進去幾片紙板，及各層寬度等資訊。不過畫歸畫，實際去做時，還是一片片再做比對修整才順利全部飽滿的插進去。

黏好主體牌面後，是一層層紙板，還是要加個外皮才較逼真。比較用薄紙板與厚紙板來包覆，也是思考評估半天，最後毅然用較難摺較難包覆的厚紙板

來做，所以也再去繪製一個包覆皮的展開圖。很幸運一個卷宗夾單邊紙板長寬正好夠裁切。因原令牌面是綠色，就直接去找相近的綠色卷宗夾來做。包覆作業及收邊有難度，還好包覆後原裁切尺寸尚無太大偏差。

最後一道手續就剩下寫上"令"字圈上紅圈，再加上七星陣了。為了仿原道具，就利用其照片去描繪這些圖樣，字用剪的貼過去再描繪，紅圈直接用布貼紙貼，七星陣則點好位置，用油漆筆直接畫在包覆的外皮上。

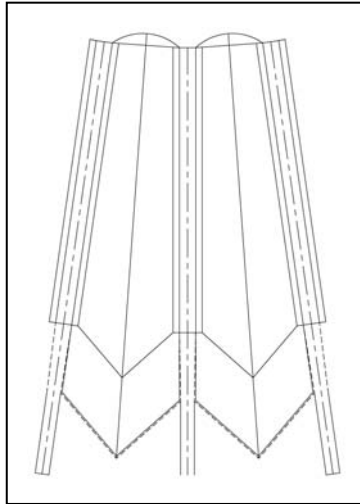

完成仿冒品如右圖，好玩的是，當把兩支一道拿去給老師時，居然問說怎麼做得那麼像，還說我的令牌為何還在你手上？原來她把其中一支當成她原來的那支道具了。經同學一再說明，才恍然大悟說："嗯，這支是比較沉一些"。我還真沒料到，用紙板黏的居然跟木頭重量也會如此接近。

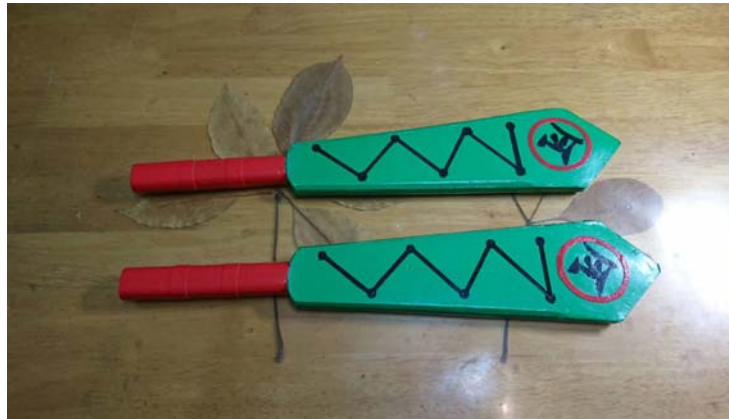

#### 4. 車旗

大家都知道，舞台上，舞著一條馬鞭就是騎著一匹馬，所以搭車，也絕對是只使用簡單的道具。有一天老師要上課的戲劇內容需要用到車子，因手上沒道具，就用口頭來描述是怎樣一個東西。由於道具還算簡單，內人回來就希望我試做一件看看。當晚就上網去挑張車旗照片，也去找出舊的大尺寸透明方格紙，想在紙上

依尺寸繪出車旗圖樣來用就好。因為網路上抓的照片拍得有一點扭曲，所以還是得先利用 Sketchup 去把圖樣四邊拉成直角，再去量半徑並概略描出輪架樣子。至於四周那幾隻裝飾的蝴蝶圖樣，為爭取時間就直接印出剪下來貼在方格紙上，不再花時間去繪製了。後來發現只用紙做，不好使用，乃再去找之前有人給的兩塊絨布，把圖樣貼在布上，布的尺寸也正好差不多是車旗兩倍，就對摺摺掛一根竹



桿上，雙面膠黏一黏，湊合著完成了一件臨時道具。後來上課時帶過去，老師看到高興說，"哇 你開一部賓士來了"。不過因為布沒去切開而用雙層，重量稍微重一點就是。下左圖是原照片拉成直角微調後圖片。右圖是完成之作品。



### 5.雲帚 [拂塵]

去年十月份，也是臨時被邀去教室，只見老師拿著一根拂塵，說能否協助做幾支供學生練習用。因沒帶量尺過去，就用手約略量一下手把長度，也問了一下鬚鬚長度，說大約 72cm。然後拍幾張照片回來當製作參考。

老師很客氣說，鬚鬚用塑膠繩刷成細條來替代就可以了，桿子端部裝飾套也不重要，不用太費功夫。回家後看著這幾張照片，仔細思考一遍，發現其實沒想像中的那麼單純。

首先是藤桿，問了幾個地方並不容易買到，必須設法去找竹子或木質替用品。其次是鬚鬚，試用打包膠繩來刷細，粗細甚難控制，質感奇差又隨時會斷並掉滿地，去找尼龍線或去布店問也都沒找到合適的便宜替代品，最後看到以前工地用剩的水線，靈機一動，把它撚轉拆開，很驚奇的發現，先是可拆成 3 股，每股又可再拆成 4 條細線，直覺應該可以用上了。再來就是如何把有內應力呈捲曲狀的細線拉直、如何固定在手把桿件上、要用幾條、如何掩飾遮蓋桿件與鬚鬚交接處等實際施作細節了。

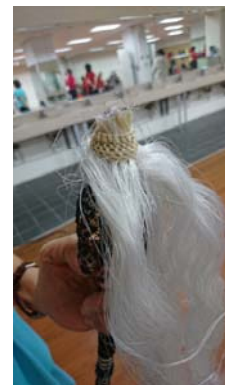

第一支試作，桿件是去利用以前壞掉的兩傘木把手。鬚鬚安裝，考慮先反向黏貼固定再翻轉向前應較為牢固，所以多預留 8cm 施工長度來裁切。每條水線端處用蠟燭烘一下壓成小圓點使不鬆脫開，再用紙膠帶包貼一個端頭好作業，再在 6.5cm 處另用膠帶包一處日後固定在桿件上的黏貼區，其下邊才是要拆開線成為鬚鬚的區域了。拆線作業也是由新手一面試做一面慢慢去揣摩怎麼

拆才最順手，拆完幾十條後，終於漸入佳境，愈拆愈順利。拆好的線是一支頭下邊為拆開的 12 條捲曲的細鬚，當初想的只



是拆線前後都用重力來拉直的方法。就一根根線下綁上找得到的亂七八糟的物品來吊掛它。



要把鬚鬚安裝在桿子上時，是採用反向黏貼，總共用 80 條，大約需黏貼三層，再去利用一個很奇怪的材料，冷氣用的保暖管，來包覆束柱，然後才把鬚鬚翻轉過來黏貼在保暖管上，管徑變大所以大

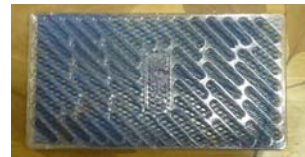

概兩層就可貼完。當然每層也都會去用細線網綁來加固，也會配合雙面膠帶及水電膠布來適時加強，就不贅述。做到這階段的雲帚，感覺上還不錯。為

了讓鬚鬚看起來能膨脹一點，在鬚鬚起頭內側與保暖管間加一個小泡棉類的環來撐大，是有點效果。桿子端部裝飾套原先想不做，後來發現防蚊片內的塑膠網可以利用，就去嘗試加裝看看，這部分就靠內人去縫了，籃網縫上去



後，覺得有點單調，就再去找多年來留存的一些小珠珠小鍊子之類的飾品加在網子上，發覺不易縫牢，只好裡邊先加一小片緞子來一起縫，就是這樣邊做邊想邊改，總算完成第一支。這次的道具，桿子材料也是一大問題，因為藤條貴又難買，第一支是用木雨傘柄，但也同時再去尋找其他材料：去木料行找細圓木棒、園藝店找竹子，也請朋友上山幫我砍新鮮竹子來試。據說現砍竹子要煮過或曝曬才能耐久，沒經驗也沒合適工具可煮，只好土法煉鋼以蠟燭慢慢去烤看看順便矯正彎度，才知竹子的質感相當不錯，蠻喜歡的。後續用細圓木做了



木雨傘柄做的第一支

2支竹子做了4支。後來老師也拿10根別人用壞要丟棄馬鞭道具的桿子給我利用。桿子的長度，最早我只是用手量概略估計一個長度，所以用木傘柄做時，就留許多餘裕長來先做，做好後拿去讓老師確認長度再來裁，她訂出的長度比我原概估的長了一些些，當然竹子細圓木就依此長度裁好來做。後來老師給我馬鞭道具的桿子時，



指定裁切的長度比上回約長了十來公分，此時我終於體會到，藝術家真的很特別，不像我們理工人思考永遠那麼一板一眼。這幾支漂亮的桿子，也讓我驚豔原來真正道具，用彩線細綁裝飾得如此細緻，綁線的起始收邊也都充滿技巧，大概就是中國結的巧思吧。桿子上部分細綁裝飾彩線有剝落處，也學習模仿去稍做修整，真不行就只好用膠帶包覆遮醜加固了。

前面有提到過，利用水線拆解開的細膠線，有一很大缺失，本身成捲曲狀，很易絞在一起，剛開始我都用吊掛靠重力來拉直，效果其實不好。做很多支之後，有一天突發奇想，在拆好每一組10根線後，試著夾住拉緊用吹風機去熱吹，效果嚇我一跳，細線居然變得好平順，好比美髮店幫客人做離子燙一般。這一新發現，雖增加了作業時間，卻讓產品外觀質感也提升不少，當然回頭去把之前做的每支都再用熱風吹過。右邊的圖，就可明顯看出，用吹風機熱風梳理過的鬚鬚，有明顯的改善。





### 三、結語

1. 道具製作真的是很偶然的人生經驗。雖然各種道具都可以買得到，不過有機會去動腦花點心思把久置不用的材料轉變成有用的道具，讓老師能提供給學生練習使用，也是蠻有意義的。第一次的貴妃杯試做意外獲好評，一下子被暱稱道具組組長，也才有後續幾次的仿製成果。



2. 從小就喜歡動手做東西，所以對於本身使用過還可能當材料的東西，都常會捨不得丟，甚至看到外頭可用材料也會撿回來。這幾次能利用到常年留下的卷宗厚紙板，木傘柄、紙膠帶、肉粽繩、實木板、小珠子鍊子、水線、透明方格紙，尤其是近四十年前的硬紙管，以及去使用到冷氣保暖管、電蚊片膠網、模板硬保麗龍及壞的馬鞭道具桿子等，增加了不少從沒有過的新體驗。



3. 看到要仿製的新東西時，首先一定是先去確認其 3d 外觀、尺寸等，所以電腦絕對不可缺。我幾乎都是靠 Sketchup、AutoCad，配合 pdf 及照片檔來規劃創作並印出 1:1 紙本來試做的，必要時再回去修圖重試。其實也可說是用嘗試錯誤的做法來一步步去做調整。也很巧的前幾年去社大上過兩期剪紙課，所以切割貴妃杯的耳朵時才有現成工具，切割得也順手一點。

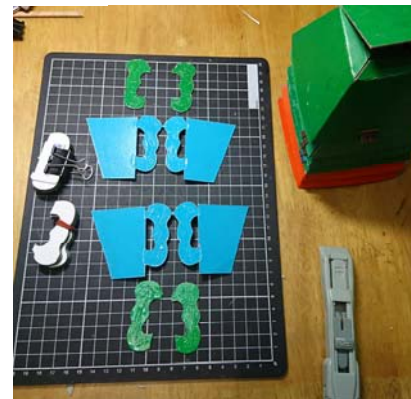

4. 雲帚是這學期課程 "洛神" 戲曲中的道具，這批道具在課堂上練習已使用過。不過也發現雲帚尾端處依然比較捲曲，以致練習使用過後，還是會有絞在一起的缺失，必須再去梳理拉開。如果有高手知道如何解決這問題，還希望不吝指點迷津。

5. 京劇是我國相當珍貴的傳統藝術，更難得的是有國寶級的旦角兒願意來社大當老師，把京劇傳承下來。我也很幸運有機會接觸到他們使用的道具，並去模仿試做，真是一種非常難得的人生經驗。